

le métal réunit

ALBROMET®

Cintrage de tubes

MANDRINS DE CINTRAGE A BILLE

ELEMENTS DE LIAISON

LISSEURS DE TUBES

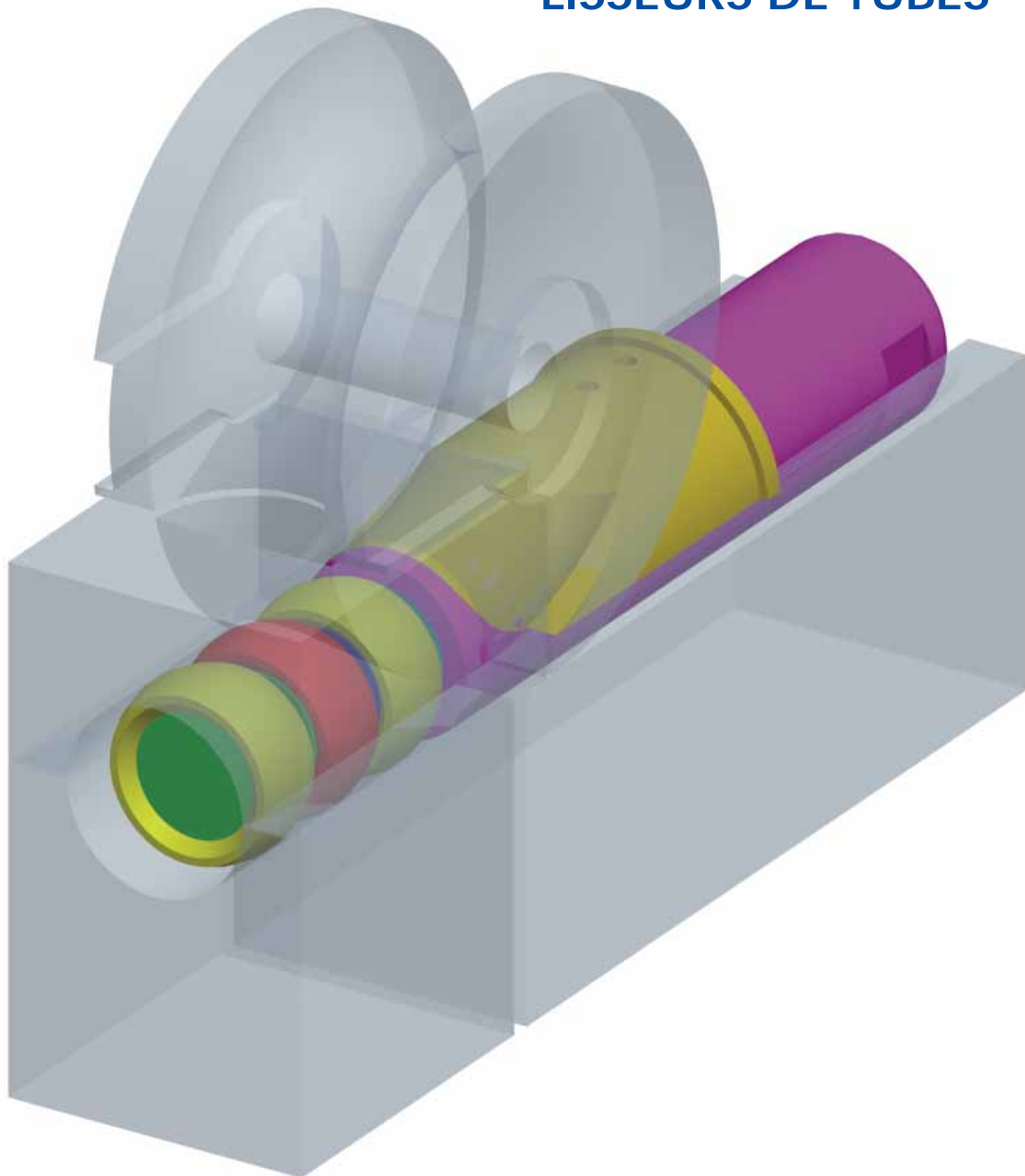

www.albromet.de

Technique de cintrage de tubes

Pièces de qualité extra pour les cintreuses de tubes

ALBROMET utilise les meilleurs bronzes d'aluminium au monde pour les mandrins et les lisseurs de tubes. Les éléments de liaison a billes sont fabriqués en acier revenu a haute rigidité et de la plus haute qualité. Une fabrication rationnelle permet, néanmoins de vous proposer de prix intéressants.

Mandrins de cintrage a bille

en bronze dur ALBROMET 300 HSC

en acier a outils / avec revêtement

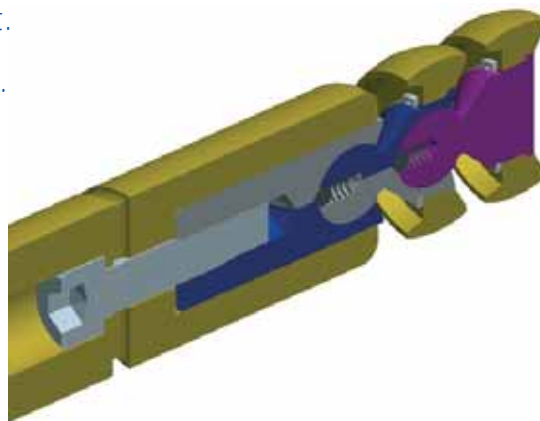

Elements de liaison

en acier revenu a haute rigidité

Tailles 5 a 12, depuis notre stock



Lisseurs de tubes (version rectangulaire)

en bronze d'aluminium ALBROMET

en acier a outils / avec revêtements

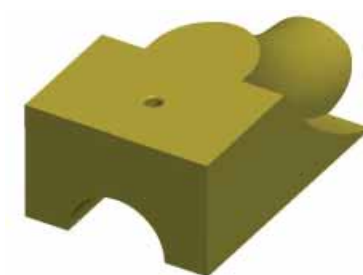

Coques de lisseurs de tubes

en bronze d'aluminium ALBROMET

en acier a outils / avec revêtements

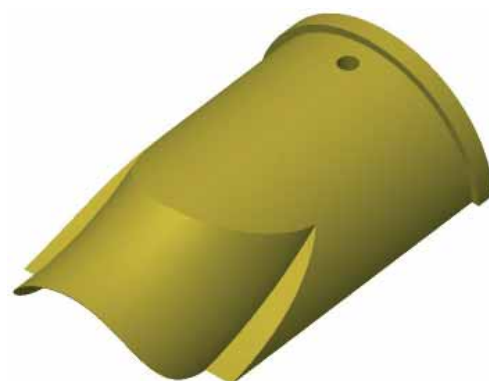

Description de la fourniture

Éléments de raccord pour mandrins segmentés

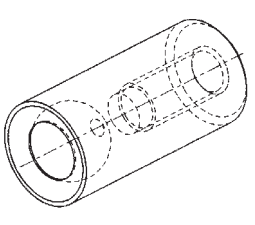
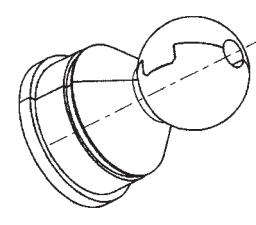
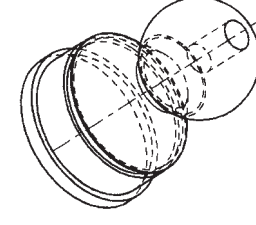
N°	Ø tuyau	Raccord pour mandrin en deux parties	Filet	Raccord intermédiaire en deux parties	Raccord d'extrémité
4	15,8 - 18,9		M		
5	19 - 23,9		5		
6	24 - 28,4		8		
7	28,5 - 37,5		8		
8	38 - 43,5		10		
9	44 - 53		10		
10	53,5 - 55		12		
11	66,5 - 76		12		
12	85,5 - 117		16		

Livraison : en fonction du stock

Les avantages : > résistance à la traction > 1000/mm² > allongement > 10% > exécution précise
> système métrique > compatible avec le système en pouce > accessoires compris

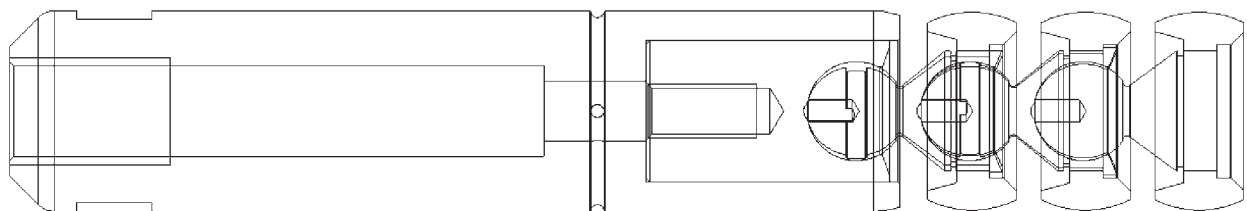

Mandrins segmentés

ALBROMET 300 HSC

N°	Ø tuyau	Longueur de tige	Filet M	Matériau tuyau	ALBROMET 300 HSC	Acier outil durci	Acier outil durci TiCN revêtu	Acier outil durci CrN revêtu
4	15,8 - 18,9	100	M 8	aluminium		★	★★	★★★
5	19 - 23,9	150	12					
6	24 - 28,4	200	12	acier spécial	★★★			
7	28,5 - 37,5	200	16					
8	38 - 43,5	200	20	cuivre		★	★★	★★★
9	44 - 53	200	24					
10	53,5 - 66	200	24	acier				
11	66,5 - 85	300	30		★	★	★★★	★★
12	85,5 - 117	300	30					

Autres dimensions sur demande.

Prix conformes à la liste actuelle ou sur Internet.

L'exécution standard comporte une gorge de graissage et des perforations, sans gorge pour cordon de soudure.

Filet conforme aux souhaits du client

ALBROMET Handelsgesellschaft mbH

Sudetenstraße 51
DE - 82538 Geretsried
Allemagne

Téléphone +49(0)81 71/88 76
Fax +49(0)81 71/31 705

info@albromet.de
www.albromet.de

Mandrins segmentés

Données techniques	Pièce	Pièce	Pièce	Pièce
Matériau tuyau				
Diamètre extérieur du tuyau	oui / non	oui / non	oui / non	oui / non
Epaisseur paroi				
Rayon de courbure Rm				
Longueur de tige				
Filet				
SW				
Angle de fléchissement				
Diamètre de la tige				
Nombre de segments				
Diamètre du segment				

Éléments de raccord

N° de taille	Raccord de bague de mandrin	Raccord intermédiaire	Raccord d'extrémité

Diamètre des éléments – voir page précédente

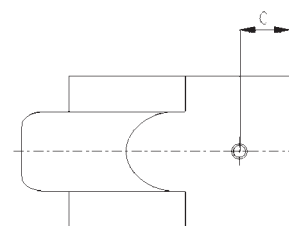

Outils de rabattage rectangulaires

Matériau du tuyau	Pièce	Pièce
Diamètre extérieur du tuyau		
Rayon Rm		
A =		
B =		
C =		
L =		
Filet		

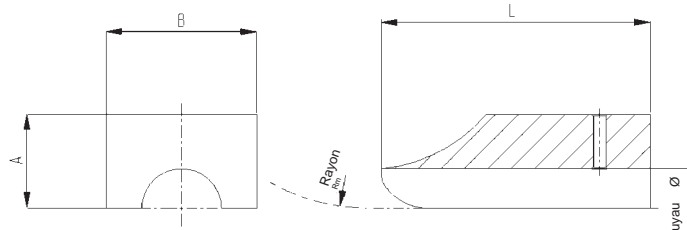

Coupelles d'outils de rabattage

Matériau du tuyau	Pièce	Pièce
Diamètre extérieur du tuyau		
Rayon Rm		
Ø B =		
C =		
D =		
Ø E =		
L =		
t1 =		
t2 =		
Filet		

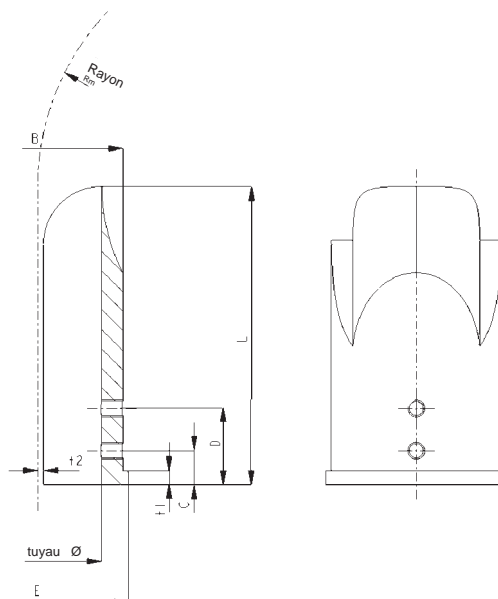

Société: _____

Téléphone: _____

Personne à contacter: _____

Fax: _____

Adresse: _____

e-mail: _____